

TIL-LH30 / TIL-LH60

White LED light SMD 30 /60 degrees

SMD LED

白色LEDライト(SMD) 照射角:30° /60°



高効率 SMD LED

 高効率ヒートシンク筐体により、LEDの持ちを最大限に
従来のLEDの8倍のパワーながら、従来の12%の消費電力
照射角 30°、60° (注文時指定)

内蔵フォトセル(照度センサー)調整可

外部操作用リレーコンタクト電圧フリー

防水防塵保護等級 IP66

オプション: 電源、ブラケット

用途	屋内・屋外用	
材質	筐体:ダイキャストアルミニウム	
LEDチップ	SMD 4個	
LED寿命	5年	
フォトセル(照度センサー)	内蔵、調整可	
外部ON/OFF操作	リレーコンタクト(電圧フリー)	
付属ケーブル	長さ: 約2m、径: AWG22x4(0.34mm ²)	
電源	DC12~24V/AC24V(±10%) 50/60Hz デュアル電源	
消費電力	12W	
外形寸法(W×H×D)	外形図のとおり	梱包寸法: W23xH10xD16cm
重量	約900g	梱包重量: 約1.0kg
動作環境温度	-40°C ~ 60°C (ライト点灯時)	
防水防塵保護等級	IP66 EN60529	
適合規格	EN60950-1 EN50130-4, EN55022 (Class A), FCC Part 15 (Class A) Photobiological safety(CE):EN62471、EAC	

型番	TIL-LH30	TIL-LH60
照射角度	30°	60°
照射距離	60m	40m

*角度・距離は、使用するカメラ、レンズ、環境などにより、差異が生じることがあります。

オプション	ハウジング取付金具2個用 TIR-L50BB、1個用 TIR-B1
-------	-----------------------------------

■外形図

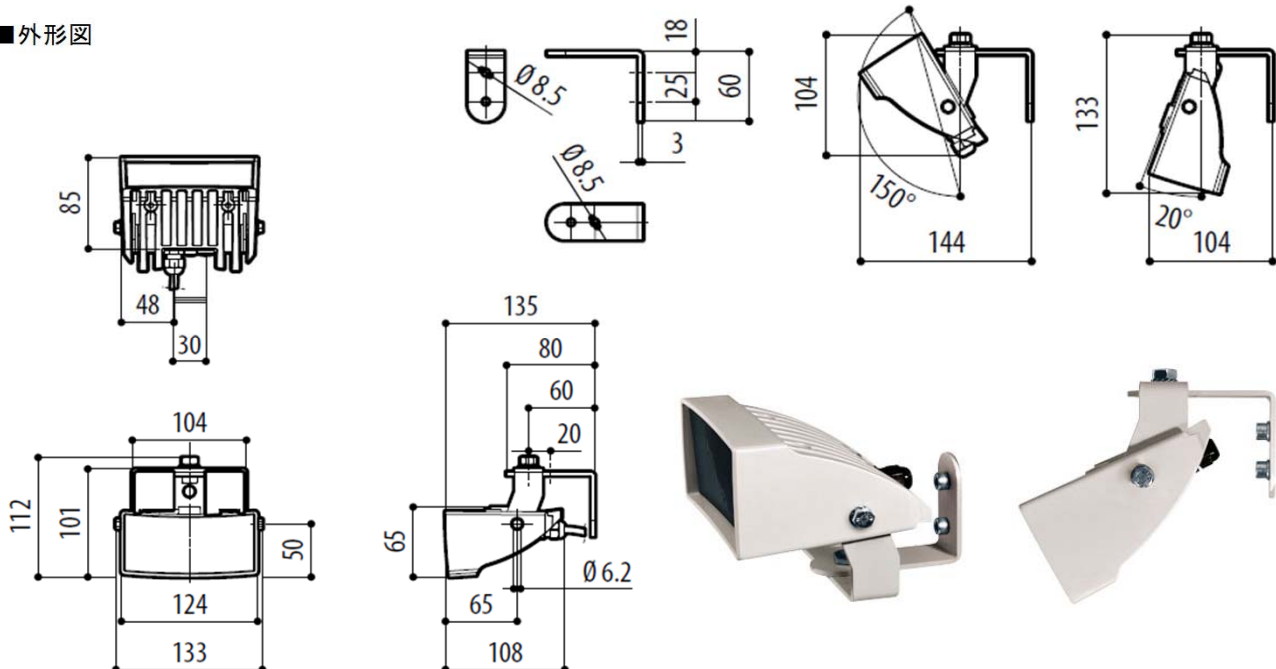

製品向上のため、仕様・デザインは予告なく変更します

Jul-16

株式会社スリーディー

154-0004 東京都世田谷区太子堂4-1-1 TEL:03-5431-5971 FAX:03-5431-5970 e-mail:info@3d-inc.co.jp

TIL-LH30 / TIL-LH60

White LED light SMD 30 /60 degrees

SMD LED

白色LEDライト(SMD) 照射角:30° /60°

■オプション

TIR-B1
ライト取付金具

THS-V300へのライト取付例



■背面

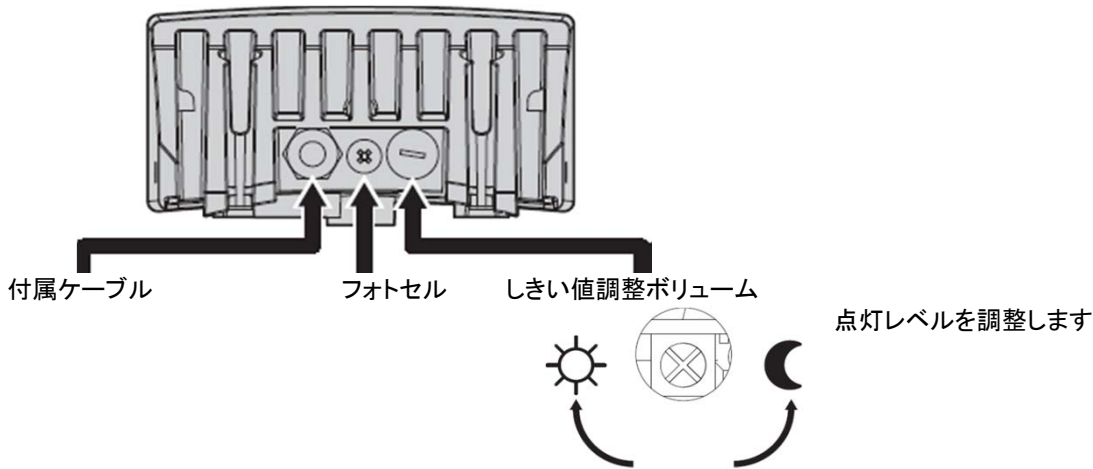

■参考 ケーブル通線距離

入力電圧	ケーブル径	最長
DC12V	0.5mm ²	AWG20 6m
	0.75mm ²	AWG18 9m
	1mm ²	AWG17 12m
	1.5mm ²	AWG16 18m
AC24V/DC24V	0.34mm ²	AWG22 15m
	0.5mm ²	AWG20 22m
	0.75mm ²	AWG18 35m
	1.5mm ²	AWG16 70m