

**TPS-HDL230RW**

2.0Mpx

HD-CCTV

**2Megapixel HD-SDI Camera PTZ camera with IR LED & Wiper**

2メガピクセル光学30倍HD-SDI低照度ズームカメラ内蔵パンチルトカメラ 赤外線LED・ワイパー付



DC電源付属

2.0メガピクセル低照度CMOSセンサー内蔵  
 解像度 1920x1080@60FPS/30FPS、720p@60FPS  
 プログレッシブスキャン・自動ワイドダイナミックレンジ  
 6-180mm光学30倍ズーム デジタルズーム32倍  
 360° エンドレス回転、-90°～+90°垂直動作角度  
 高性能赤外線LED搭載 照射距離200m(マニュアルフォーカス)  
 自動ライトコントロールによるスマートIR  
 プリセット255地点  
 HD-SDI/コンポジットビデオ出力

PT	水平回転範囲/速度	360° エンドレス回転 / 0.1～90° /秒 (*ズーム倍率に応じた速度変化)
	垂直回転範囲/速度	-90° ～+90° / 0.1～90° /秒 (*ズーム倍率に応じた速度変化)
機能	プリセット数	255地点
	プリセット精度	±0.1° 未満
	プリセット速度	150° /秒
	ツアー	8プログラム
	パターン	4プログラム
	スキャン	8プログラム
	エリア	16エリア
	アラーム	1系統
	フリップ	自動 ON/OFF
	アドレス設定	本体背面DIP/SWIによる設定
	アドレス数	001～255まで
	通信	インターフェース
制御プロトコル		PelcoD 他
ボーレート		2400/4800/9600/19200/38400/57600
赤外線	赤外線LED	1W 照射角12° 30個
	波長	OSRAM 870nm
	赤外線照射距離	200m(マニュアルフォーカス)
カメラ	信号方式	HD-SDI / NTSC ※PAL生産化
	撮像素子	1/2" 2メガピクセル CMOS
	解像度	1920x1080p60/50/30、1920x1080i60/59、1280x720p60/50
	スキャン方法	プログレッシブ
	同期方法	内部
	アナログ水平解像度	700TV本
	最低照度	カラー(1/30秒): 0.15lux、白黒: 0.01lux カラーDSS(1/7.5秒): 0.0375lux、白黒DSS: 0.002lux
	推奨設置環境照度	100～100,000lux
	S/N比	50dB
	BLC(逆光補正)	ON/OFF
	電子シャッタースピード	1/30～1/60,000
	ホワイトバランス	Auto/One Push/Manual/Indoor/Outdoor
	利得調整	Auto/Manual (-3dB～28dB 6段階)
	ワイドダイナミックレンジ	ON/OFF/AUTO
	ノイズリダクション	ON/OFF (1～5段階/OFF)
	絞りコントロール	16段階
レンズ	焦点距離	光学30倍ズーム 6-180mm(F1.5～F4.3)
	電子ズーム	32倍
	水平画角	1080P) ワイド:61.2° ～テレ:2.32°
	垂直画角	1080P) ワイド:35.7° ～テレ:1.31°
	撮影至近距離	ワイド:100mm、テレ:800mm

# TPS-HDL230RW

2.0Mpx

HD-CCTV

## 2Megapixel HD-SDI Camera PTZ camera with IR LED & Wiper

2メガピクセル光学30倍HD-SDI低照度ズームカメラ内蔵パンチルトカメラ 赤外線LED・ワイパー付

環境 映像ケーブル	5CFB以上 ※100m以上伝送する場合は、中継器(リピーター)が必要です。
電源(入力電圧/消費電流)	DC24V~32V
定格電流	DC24V入力時 8A
ヒーター消費電力	10W -10°C~0°Cで動作
ファン消費電力	3.4W -10°C~40°Cで動作
外形寸法/重量	W392xH211xD389.5mm / 約12kg
材質	アルミニウム Oリングパッキン ※全内部パーツは、エポキシポリエステル樹脂塗装により耐腐食コーティング済み
使用環境温度/湿度	-20°C~50°C / RH 0%~90%
保管環境温度	-20°C~60°C
防水防塵保護等級	IP66
適合規格	CE EMC、FCC Class A、RoHS

### ■外形図

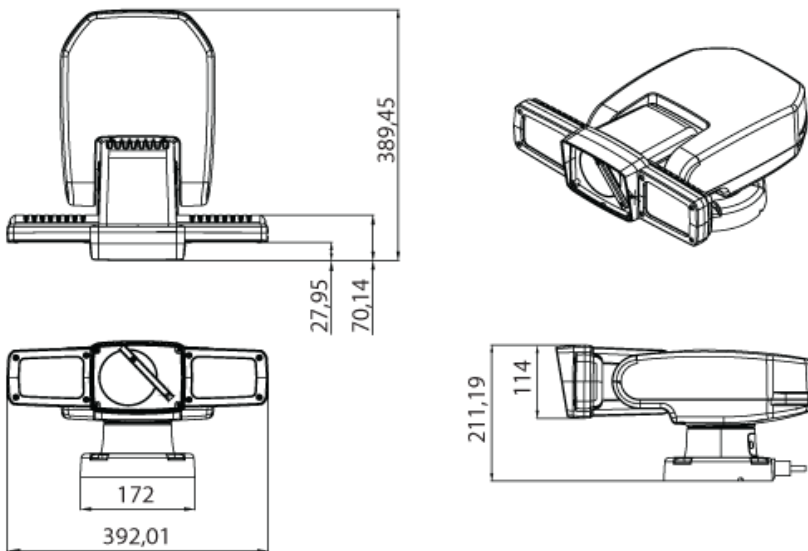

### ■取付け面

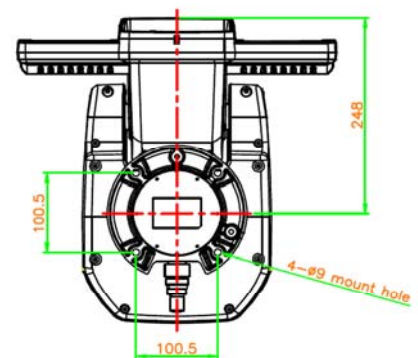

### ■オプション ウォールブラケット

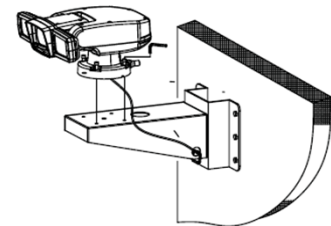

### ■接続例

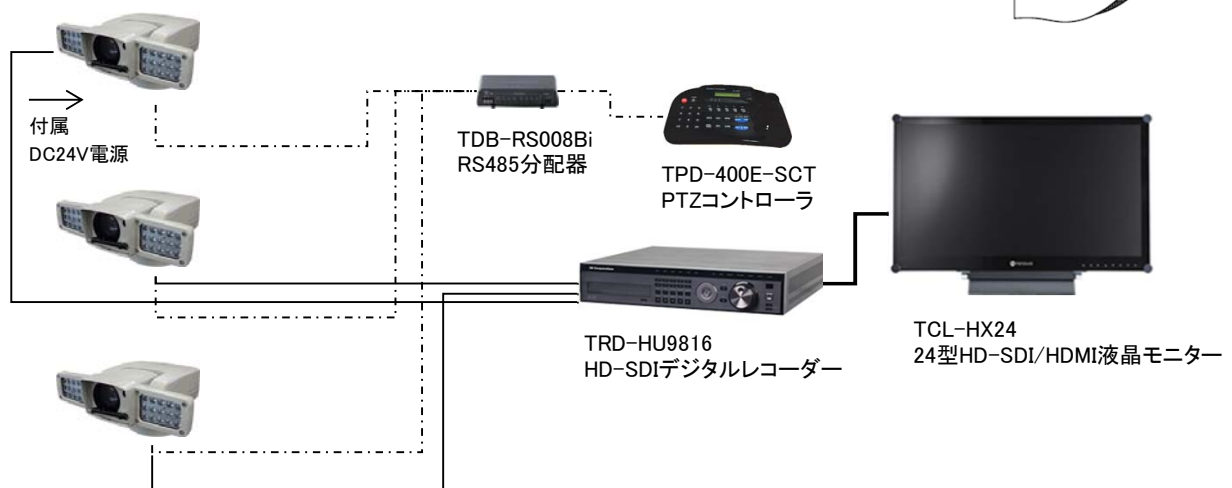

# TPS-HDL230RW

2.0Mpx

HD-CCTV

## 2Megapixel HD-SDI Camera PTZ camera with IR LED & Wiper

2メガピクセル光学30倍HD-SDI低照度ズームカメラ内蔵パンチルトカメラ 赤外線LED・ワイパー付

### ■付属ケーブル 1m

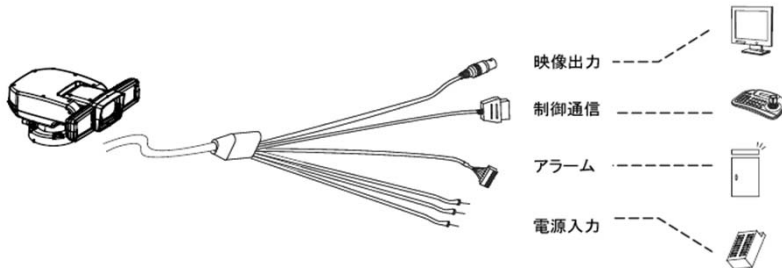

※カメラ本体にケーブルが付帯しています(脱着はできません)

### ■付属電源

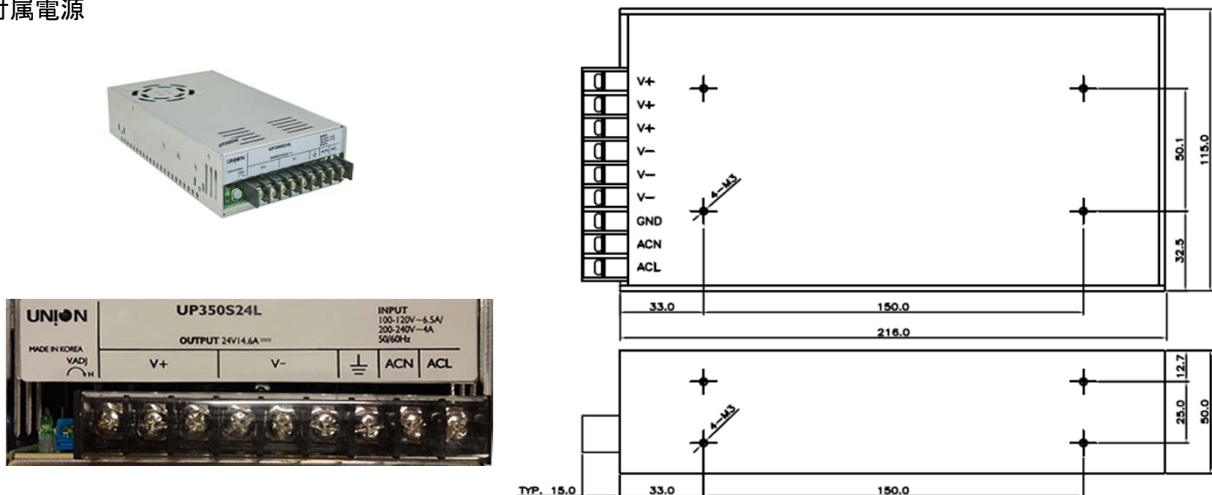

入力電圧	AC100~120V / AC200~240V 切替SWで設定 50/60Hz
出力電圧	DC24V
定格電流	14.6A
ラインレギュレーション	最大120mV
負荷レギュレーション	最大240mV
過電流保護	110%以上
過電圧保護	115~140%
リップル	最大240mVp-p
リップルノイズ	最大290mVp-p
アイソレーション	入力~出力: AC3000V、DC500V 100MΩ
	入力~ケース: AC1500V、DC500V 100MΩ
	出力~ケース: AC500V、DC500V 100MΩ
動作環境温度/湿度	-10~50℃ / RH20~90%
保管環境温度/湿度	-20~75℃ / RH20~90%
外形寸法	W215xH50xL115mm
重量	845g (ケーブル含まず)