

# TS-NR305ZN

## 2 Megapixel Full HD Stainless Steel Bullet Camera

2メガピクセル フルHD ステンレス製シリンダーカメラ



1/2.8" CMOSセンサー  
 映像2出力 ①HD-SDI/EX-SDI/②AHD/TVI/CVI/CVBS  
 IR距離 20~30m  
 光学4倍 f2.7~12mm電動レンズ  
 ステンレス316L製  
 耐腐食性/抗ウイルス/抗菌特性/耐薬品性  
 防水防塵保護等級 IP68  
 耐衝撃保護等級 IK10

オプション:電源(TY-S12-5000)、ブラケット(THW-EXI-WB1/THC-BS16)

カメラ	信号出力	デジタル出力:HD-SDI/EX-SDI、アナログ出力:AHD/TVI/CVI/CVBS
	撮像素子	1/2.8" CMOS 2メガピクセル
	有効画素数	1945(H)x1109(V) 2.16MP
	解像度	Full HD(1920x1080)/30FPS
	アスペクト比	16:9
	最低照度	0.03lux以上(DSS off) / 最大ゲイン 63dB
	S/N比	50dB以上(AGC OFF)
	シャッタースピード	Auto/Flicker/Manual(1/30)~1/30,000
	レンズ	2.7~12mm 光学4.4倍 ※レンズ調整は、カメラ付帯ケーブルのボタンで行います
	水平撮影画角	100° ~33°
	電子感度アップ	Off/ x2/ x4/ x8/ x16/ x32
	IR距離	20~30m
	自動利得調整(AGC)	0~10
	デナイト	Auto/Color/R&B/Ext.
	ホワイトバランス	Auto/ Preset/ Manual
	DNR	OFF/Low/Middle/High
	フレームレート	1080p30fps
	材質	SUS316L
環境	電源	DC12V
	外形寸法 / 重量	W106mm x 217mm (本体シリンダーφ78mmxL130mm) / 約2.5kg
	使用環境温度/湿度	-25°C~55°C / RH95%未満
	防水防塵保護等級	IP68(水深40m 2時間)
	耐衝撃保護等級	IK10
	適合規格	CE、FCC、RoHS

### ■外形図 単位:mm

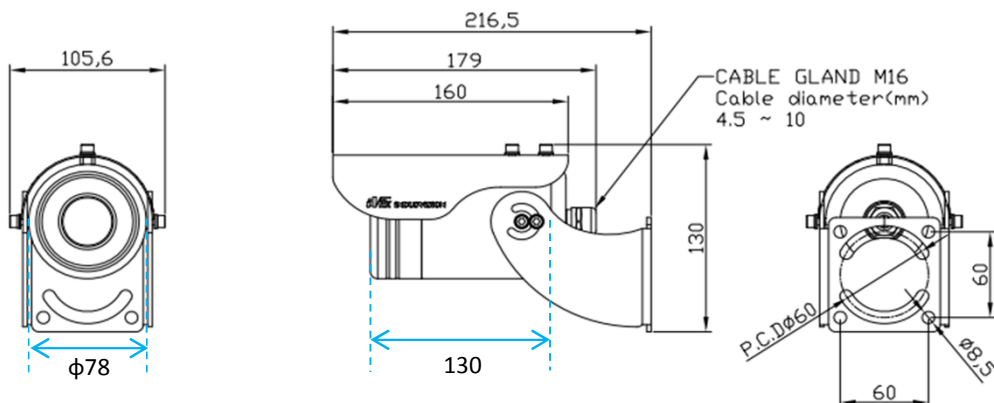

製品の仕様・デザインは予告なく変更することがあります。

Oct-19

株式会社スリーディー

154-0004 東京都世田谷区太子堂4-1-1 TEL:03-5431-5971 FAX:03-5431-5970 e-mail:info@3d-inc.co.jp